



## **APARAT AER CONDITIONAT TIP SPLIT**



**INSTRUCȚIUNI DE INSTALARE ȘI UTILIZARE**  
**DOX-PRO**



**CUPRINS**

MĂSURI DE SIGURANȚĂ	03
PĂRȚI COMPONENTE	06
INSTRUCȚIUNI DE UTILIZARE	08
INSTRUCȚIUNI PENTRU SERVICE (R32)	09
PRECAUȚII DE INSTALARE	14
INSTALARE UNITATE INTERIOARĂ	17
INSTALARE UNITATE EXTERIOARĂ	22
PROBA DE FUNCȚIONARE	26
ÎNTREȚINERE	27
DEPANARE	29
TELECOMANDA	

\* Designul și specificațiile pot fi modificate fără notificare prealabilă pentru îmbunătățirea produsului.  
Consultați furnizorul sau producătorul pentru detalii.

\* Forma și poziția butoanelor și indicatorilor pot varia în funcție de model, dar funcția lor este aceeași.

## **MĂSURI DE SIGURANȚĂ**

### **REGULI DE SIGURANȚĂ ȘI RECOMANDĂRI PENTRU INSTALATOR**

1. Citiți acest ghid înainte de a instala și utiliza aparatul.
2. La instalarea unităților interioare și exterioare, accesul în zona de lucru trebuie interzis copiilor. S-ar putea întâmpla accidente imprevizibile.
3. Asigurați-vă că baza unității exterioare este bine fixată.
4. Verificați ca aerul să nu poată intra în sistemul de refrigerare și verificați dacă există scurgeri de agent frigorific atunci când mutați aparatul de aer condiționat.
5. Efectuați un ciclu de testare după instalarea aparatului de aer condiționat și înregistrați datele de funcționare.
6. Dotați unitatea interioară cu o siguranță de capacitate adecvată pentru curentul maxim de intrare sau cu un alt dispozitiv de protecție la suprasarcină.
7. Asigurați-vă că tensiunea de la rețea corespunde cu cea înscrisă pe plăcuța cu date tehnice. Asigurați-vă că ștecherul de alimentare este curat. Introduceți ștecherul corect și ferm în priză, evitând astfel riscul de electrocutare sau incendiu din cauza contactului insuficient.
8. Asigurați-vă că priza este potrivită pentru ștecher, în caz contrar schimbați priza.
9. Aparatul trebuie să fie prevăzut cu mijloace de deconectare de la rețeaua de alimentare cu contact separat la toți polii care asigură deconectarea completă în condiții de supratensiune categoria III; aceste mijloace trebuie să fie încorporate în cablarea fixă în conformitate cu regulile de cablare.
10. Aparatul de aer condiționat trebuie instalat de către persoane profesionale sau calificate.
11. Nu instalați aparatul la o distanță mai mică de 50 cm de substanțe inflamabile (alcool, etc.) sau de recipiente sub presiune (ex. cutii de pulverizare).
12. Dacă aparatul este utilizat în zone fără posibilitate de ventilație, trebuie luate măsuri de precauție pentru a preveni ca eventualele scurgeri de gaz frigorific să rămână în mediu și să creeze pericol de incendiu.
13. Materialele de ambalare sunt reciclabile și trebuie aruncate în coșurile de gunoi separate. Duceți aparatul de aer condiționat la sfârșitul duratei sale de viață la un centru special de colectare a deșeurilor pentru eliminare.
14. Utilizați aparatul de aer condiționat numai conform instrucțiunilor din această broșură. Aceste instrucțiuni nu pot acoperi orice condiție și situație posibilă. Ca și în cazul oricărui aparat electric de uz casnic, bunul simț și prudență sunt întotdeauna recomandate pentru instalare, operare și întreținere.
15. Aparatul trebuie instalat în conformitate cu reglementările naționale aplicabile.
16. Înainte de a accesa bornele, toate circuitele de alimentare trebuie deconectate de la sursa de alimentare.
17. Aparatul trebuie instalat în conformitate cu reglementările naționale privind cablarea.
18. Aparatul poate fi folosit de copii cu vârsta peste 8 ani și de persoane cu capacități fizice, senzoriale sau mentale reduse sau lipsă de experiență și cunoștințe, sub supraveghere sau dacă au fost instruiți privind utilizarea aparatului într-un mod sigur și înțeleg pericolele. Este interzis copiilor să se joace cu aparatul. Curățarea și întreținerea nu trebuie efectuate de copii fără supraveghere.

## MĂSURI DE SIGURANȚĂ

### REGULI DE SIGURANȚĂ ȘI RECOMANDĂRI PENTRU INSTALATOR

19. Nu încercați să instalați singur aparatul de aer condiționat, contactați personalul tehnic de specialitate.
20. Curățarea și întreținerea trebuie efectuate de personal tehnic specializat. În orice caz deconectați aparatul de la rețeaua electrică înainte de a efectua orice curățare sau întreținere.
21. Asigurați-vă că tensiunea de alimentare corespunde cu cea înscrisă pe plăcuța cu date tehnice. Ține comutatorul sau curățați ștecherul de alimentare. Introduceți ștecherul corect și ferm în priză, evitând astfel riscul de electrocutare sau incendiu din cauza contactului insuficient.
22. Nu scoateți ștecherul pentru a opri aparatul când acesta este în funcțiune, deoarece acest lucru ar putea crea o scânteie și poate provoca un incendiu etc.
23. Aparatul său a fost realizat pentru climatizarea mediilor casnice și nu trebuie utilizat în niciun alt scop, cum ar fi pentru uscarea hainelor, răcirea alimentelor etc.
24. Utilizați întotdeauna aparatul cu filtrul de aer montat. Utilizarea aparatului de aer condiționat fără filtru de aer ar putea provoca o acumulare excesivă de praf sau deșeuri pe părțile interioare ale dispozitivului cu posibile defecțiuni ulterioare.
25. Utilizatorul este responsabil pentru instalarea aparatului de către un tehnician calificat, care trebuie să verifice împământarea corectă conform legislației în vigoare și monteze un întrerupător termomagnetic.
26. Bateriile din telecomandă trebuie reciclate sau aruncate în mod corespunzător. Vă rugăm să aruncați bateriile ca deșeuri municipale sortate la punctul de colectare accesibil.
27. Nu rămâneți direct expus la fluxul de aer rece pentru o perioadă lungă de timp, poate fi periculos pentru sănătatea dumneavoastră. O atenție deosebită trebuie avută în camerele în care sunt copii, bătrâni sau bolnavi.
28. Dacă aparatul emană fum sau se simte miros de ars, întrerupeți imediat sursa de alimentare și contactați Centrul de Service. Utilizarea prelungită a dispozitivului în astfel de condiții poate provoca incendiu sau electrocutare.
30. Efectuați reparații numai la Centre Service autorizate ale producătorului. Repararea incorectă ar putea expune utilizatorul la riscul de electrocutare etc.
31. Deconectați întrerupătorul automat dacă considerați că nu veți utiliza dispozitivul pentru o perioadă lungă de timp. Direcția fluxului de aer trebuie reglată corespunzător.
32. Clapetele trebuie să fie îndreptate în jos în modul de încălzire și în sus în modul de răcire.
33. Asigurați-vă că aparatul este deconectat de la sursa de alimentare atunci când va rămâne nefuncțional pentru o perioadă lungă de timp și înainte de a efectua orice curățare sau întreținere.
34. Selectarea temperaturii potrivite poate preveni deteriorarea aparatului.

## MĂSURI DE SIGURANȚĂ

### REGULI DE SIGURANȚĂ ȘI INTERDICȚII

1. Nu îndoțiți, trageți sau comprimați cablul de alimentare deoarece acest lucru l-ar putea deteriora. Un cablu de alimentare deteriorat poate duce la șocuri electrice sau incendiu. Numai personalul tehnic specializat trebuie să înlocuiască un cablu de alimentare deteriorat.
2. Nu utilizați extensii sau module în grup.
3. Nu atingeți aparatul desculț sau când părți ale corpului sunt ude sau umede.
4. Nu obstrucționați intrarea sau ieșirea aerului din unitatea interioară sau exterioară. Blocajul acestor deschideri determină o reducere a eficienței operaționale a aparatului cu posibile defecțiuni sau avarii consecutive.
5. Nu modificați în nici un fel aparatul de aer condiționat.
6. Nu instalați aparatul în medii în care aerul ar putea conține gaz, ulei sau sulf sau în apropierea surselor de căldură.
7. Acest aparat nu este destinat utilizării de către persoane (inclusiv copii) cu probleme fizice, capacități senzoriale sau mentale sau lipsă de experiență și cunoștințe, cu excepția cazului în care au fost supravegheați sau instruiți cu privire la utilizarea aparatului de către o persoană responsabilă pentru siguranța lor.
8. Nu urcați și nu așezați obiecte grele sau fierbinți deasupra aparatului.
9. Nu lăsați ferestrele sau ușile deschise mult timp când aparatul de aer condiționat funcționează.
10. Nu îndreptați fluxul de aer către plante sau animale.
11. Expunerea îndelungată directă la fluxul de aer rece al aparatului de condiționare ar putea avea efecte negative asupra plantelor și animalelor.
12. Nu lăsați aparatul în contact cu apa. Izolația electrică ar putea fi deteriorată, provocând astfel electrocutare.
13. Nu urcați și nu așezați obiecte pe unitatea exterioară.
14. Nu introduceți bețișoare sau obiecte similare în aparat. Ar putea provoca vătămări.
15. Copiii trebuie supravegheați pentru a se asigura că nu se joacă cu aparatul. Dacă cablul de alimentare este deteriorat, acesta trebuie înlocuit de către producător, agentul său de service sau persoane calificate similare pentru a evita un pericol.

## PĂRȚI COMPONENTE

### Unitate interioară

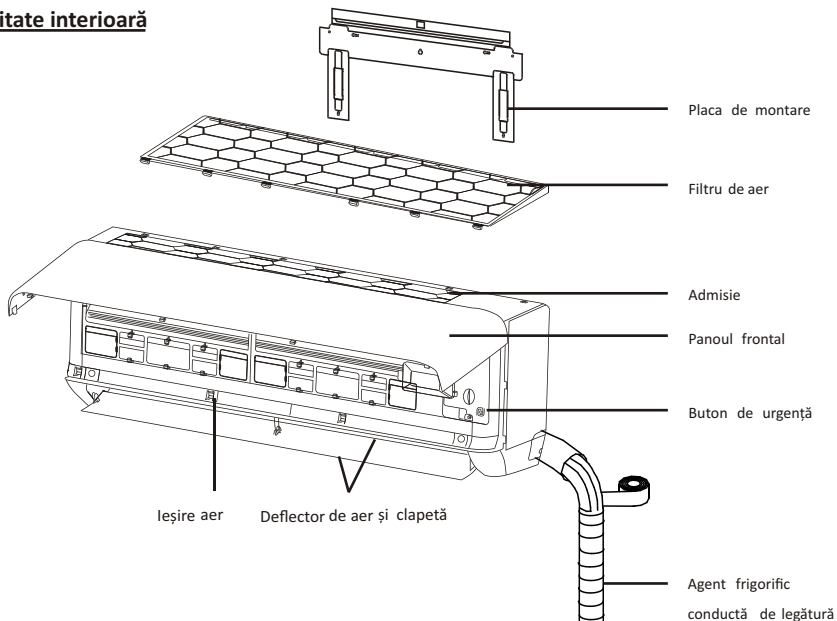



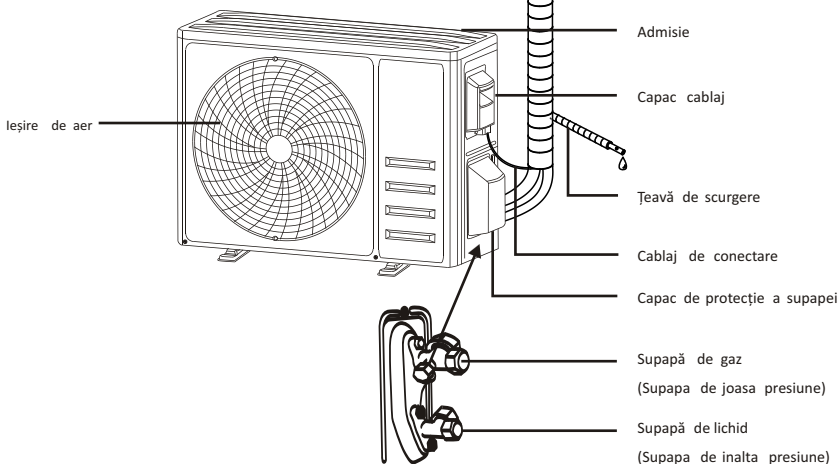

### Unitate exterioară

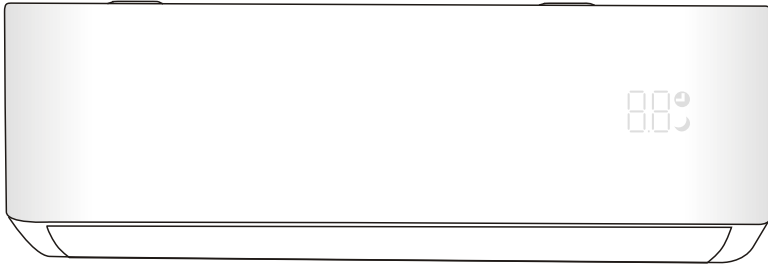

Cu capacul de protecție îndepărtat

Notă: Această cifră prezentată poate fi diferită de obiectul real. Vă rugăm să luați pe acesta din urmă drept standard.

Display de interior

Nr .	LED	FUNCȚIE
1		Indicator pentru temporizator, temperatură și coduri de eroare.
2		Se aprinde în timpul funcționării temporizatorului.
3		Modul de somn



Forma și poziția comutatoarelor și indicatoarelor pot fi diferite în funcție de model, dar funcția lor este aceeași.

## INSTRUCIUNI DE UTILIZARE

- ❗ Încercarea de a utiliza aparatul de aer condiționat la temperaturi dincolo de intervalul specificat poate cauza pornirea dispozitivului de protecție a aparatului de aer condiționat, iar aparatul de aer condiționat poate să nu funcționeze. Prin urmare, încercați să utilizați aparatul de aer condiționat în următoarele condiții de temperatură.

Aer condiționat inverter:

MOD	Incalzire	Răcire	Dezumidificare
Temperatura camerei	0°C~30°C	17°C~32°C	
Temperatura exterioară	- 20°C~30°C	- 15°C~53°C	

Cu sursa de alimentare conectată, reporniți aparatul de aer condiționat după oprire sau comutați-l în alt mod în timpul funcționării, iar dispozitivul de protecție a aparatului de aer condiționat va porni. Compresorul va relua funcționarea după 3 minute.

### ❗ Caracteristici de funcționare a încălzirii (aplicabil pompei de încălzire)

#### Preîncălzire:

Când funcția de încălzire este activată, unitatea interioară va dura 2~5 minute pentru preîncălzire, după aceea aparatul de aer condiționat va începe să se încălzească și va sufla aer cald.

#### Dezghetare:

În timpul încălzirii, când unitatea exterioară a înghețat, aparatul de aer condiționat va activa funcția de dezghetare automată pentru a îmbunătăți efectul de încălzire. În timpul dezghetării, ventilatoarele interioare și exterioare nu mai funcționează. Aparatul de aer condiționat va relua automat încălzirea după terminarea dezghetării.

### ❗ Buton de urgență

Deschideți panoul și găsiți butonul de urgență de pe cutia de comandă electronică atunci când telecomanda eșuează. (Apăsăți întotdeauna butonul de urgență cu material izolator.)

Statusucurent	Operațiune	Răspunde	Intrați în modul
Așteptare	Apăsăți butonul de urgență o dată	Sună scurt o dată.	Modul de răcire
Așteptare (Numai pentru pompa de incalzire)	Apăsăți butonul de urgență de două ori în 3 secunde	Sună scurt de două ori.	Modul de încălzire
în funcțiune	Apăsăți butonul de urgență o dată	Continuă să sune o vreme	Modul oprit

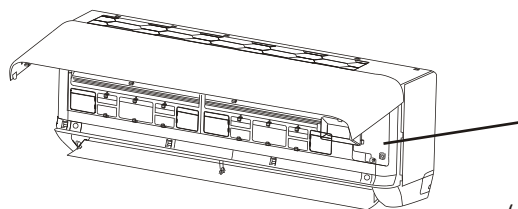

capacul cutiei de control

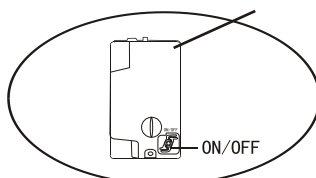

(deschide panoul unității interioare)



## INSTRUCȚIUNI PENTRU SERVICE (R32)

1. Verificați informațiile din acest manual pentru a afla dimensiunile spațiului necesar pentru instalarea corectă a dispozitivului, inclusiv distanțele minime permise față de structurile adiacente.
2. Aparatul trebuie instalat, operat și depozitat într-o încăpere cu o suprafață mai mare de 4 m.2.
3. Instalarea conductelor trebuie redusă la minimum.
4. Conductele trebuie să fie protejate împotriva daunelor fizice și nu trebuie instalate într-un spațiu neaerisit dacă spațiul este mai mic de 4 m.
5. Se va respecta conformitatea cu reglementările naționale privind gazele.
6. Conexiunile mecanice trebuie să fie accesibile în scopuri de întreținere.
7. Urmați instrucțiunile din acest manual pentru manipularea, instalarea, curățarea, întreținerea și eliminarea agentului frigorific.
8. Asigurați-vă că orificiile de ventilație nu sunt obstrucționate.
9. **Înștiințare:** Întreținerea trebuie efectuată numai conform recomandărilor producătorului.
10. **Avertizare:** Aparatul trebuie depozitat într-o zonă bine ventilată, unde dimensiunea încăperii corespunde în zona camerei, așa cum este specificat pentru funcționare.
11. **Avertizare:** Aparatul trebuie depozitat într-o încăpere fără flăcări deschise să funcționeze continuu (de exemplu, un aparat cu gaz în funcțiune) și surse de aprindere (de exemplu, un încălzitor electric în funcțiune).
12. Aparatul trebuie depozitat astfel încât să se evite producerea deteriorărilor mecanice.
13. Este oportun ca oricine care este chemat să lucreze pe un circuit frigorific să dețină un certificat valabil și actualizat de la o autoritate de evaluare acreditată de industrie și care să le recunoască competența de a manipula agenți frigorifici, în conformitate cu specificațiile de evaluare. recunoscute în sectorul industrial în cauză. Operațiunile de service trebuie efectuate numai în conformitate cu recomandările producătorului echipamentului. Operațiunile de întreținere și reparații care necesită asistența altor persoane calificate trebuie efectuate sub supravegherea persoanei competente pentru utilizarea agenților frigorifici inflamabili.
14. Orice procedură de lucru care afectează mijloacele de siguranță va fi efectuată numai de persoane competente.
15. **Avertizare:**
  - \* Nu folosiți mijloace de accelerare a procesului de dezghețare sau de curățare, altele decât cele recomandate de producător.
  - \* Aparatul trebuie depozitat într-o încăpere fără surse de aprindere care funcționează continuu (de exemplu: flăcări deschise, un aparat cu gaz în funcțiune sau un încălzitor electric în funcțiune).
  - \* Nu perforați și nu ardeți.
  - \* Rețineți că agenții frigorifici nu pot avea miros.



Atenție: Risc de incendiu



Instrucțiuni de utilizare



Citiți manualul tehnic

## INSTRUCȚIUNI PENTRU SERVICE (R32)

### 16. Informații despre service:

#### 1) Verificări în zonă

Înainte de începerea lucrărilor la sistemele care conțin agenți frigorifici inflamabili, sunt necesare verificări de siguranță pentru a se asigura că riscul de aprindere este minimizat. Pentru repararea sistemului frigorific, trebuie respectate următoarele măsuri de precauție înainte de efectuarea lucrărilor la sistem.

#### 2) Procedura de lucru

Lucrările trebuie efectuate conform unei proceduri controlate, astfel încât să se minimizeze riscul de apariție a unui gaz sau vapori inflamabili în timpul efectuării lucrărilor.

#### 3) Zona de lucru generală

Tot personalul de întreținere și alții care lucrează în zona locală vor fi instruiți cu privire la natura lucrărilor efectuate. Trebuie evitată munca în spații închise. Zona din jurul spațiului de lucru va fi secționată. Asigurați-vă că condițiile din zonă au fost asigurate prin controlul materialelor inflamabile

#### 4) Verificarea prezenței agentului frigorific

Zona trebuie verificată cu un detector adecvat de agent frigorific înainte și în timpul lucrului, pentru a se asigura că tehnicianul este conștient de atmosfere potențial inflamabile. Asigurați-vă că echipamentul de detectare a scurgerilor utilizat este adecvat pentru utilizarea cu agenți frigorifici inflamabili, adică fără scânteii, etanșat corespunzător sau siguri intrinsec.

#### 5) Prezența extingtorului

Dacă urmează să fie efectuată vreo lucrare la cald asupra echipamentului de refrigerare sau a oricăror componente asociate, trebuie să fie la îndemână echipamente adecvate de stingere a incendiilor. Aveți un stingător cu pulbere uscată sau CO adiacent zonei de încărcare.

#### 6) Fără surse de aprindere

Nici o persoană care efectuează lucrări în legătură cu un sistem de refrigerare care implică expunerea oricărei conducte nu trebuie să folosească surse de aprindere în așa fel încât să poată duce la riscul de incendiu sau explozie. Toate sursele posibile de aprindere, inclusiv fumatul de țigară, trebuie ținute suficient de departe de locul de instalare, reparare, îndepărtare și eliminare, timp în care agentul frigorific poate fi eliberat în spațiul înconjurător. Înainte de începerea lucrărilor, zona din jurul echipamentului trebuie supravegheată pentru a se asigura că nu există pericole inflamabile sau riscuri de aprindere. Se vor afișa semne de interzicere a fumatului.

#### 7) Zona ventilată

Asigurați-vă că zona este în aer liber sau că este ventilată adecvat înainte de a pătrunde în sistem sau de a efectua orice lucru la cald. Un grad de ventilație trebuie să continue pe perioada în care se desfășoară lucrările. Ventilația trebuie să disperseze în siguranță orice agent frigorific eliberat și, de preferință, să-l expulzeze în exterior în atmosferă.

#### 8) Verificări la echipamentul frigorific

În cazul în care componentele electrice sunt schimbate, acestea trebuie să fie adecvate scopului și specificațiilor corecte. În orice moment, trebuie respectate instrucțiunile de întreținere și service ale producătorului.

Dacă aveți îndoieli, consultați departamentul tehnic al producătorului pentru asistență.

## INSTRUCȚIUNI PENTRU SERVICE (R32)

Următoarele verificări se aplică instalațiilor care utilizează agenți frigorifici inflamabili:

- Dimensiunea încărcării este în concordanță cu dimensiunea încăperii în care sunt instalate piesele care conțin agent frigorific;
- Mașinile de ventilație și orificiile de evacuare funcționează corespunzător și nu sunt obturate;
- Dacă se utilizează un circuit frigorific indirect, circuitul secundar va fi verificat pentru prezența agentului frigorific;
- Marcajul echipamentului continuă să fie vizibil și lizibil. Marcajele și semnele care sunt ilizibile vor fi corectate;
- Conducta sau componentele de refrigerare sunt instalate într-o poziție în care este puțin probabil să fie expuse la orice substanță care poate coroda componentele care conțin agent frigorific, cu excepția cazului în care componentele sunt construite din materiale care sunt în mod inerent rezistente la coroziune sau sunt protejate corespunzător împotriva coroziunii.

### 9) Verificări la aparatele electrice

Reparația și întreținerea componentelor electrice trebuie să includă verificări inițiale de siguranță și proceduri de inspecție a componentelor. Dacă există o defecțiune care ar putea compromite siguranța, atunci nicio sursă electrică nu trebuie conectată la circuit până când nu este rezolvată în mod satisfăcător. Dacă defecțiunea nu poate fi remediată imediat, dar este necesară continuarea funcționării, trebuie utilizată o soluție temporară adecvată. Acest lucru va fi raportat proprietarului echipamentului, astfel încât toate părțile să fie informate.

Verificările inițiale de siguranță includ:

- Că condensatorii sunt descărcați: acest lucru se va face într-un mod sigur pentru a evita posibilitatea apariției scânteilor;
- Să nu fie expuse componente electrice și cablaje sub tensiune în timpul încărcării, recuperării sau purjării sistemului; Că există continuitate a legăturii cu pământul.

### 17.Reparații la componentele sigilate

- 1) În timpul reparațiilor la componentele sigilate, toate sursele electrice trebuie deconectate de la echipamentul la care se lucrează înainte de orice îndepărtare a capacelor sigilate etc. Dacă este absolut necesar să existe o sursă electrică a echipamentului în timpul întreținerii, atunci o formă de funcționare permanentă, de detectare a scurgerilor trebuie să fie situat în punctul cel mai critic pentru a avertiza despre o situație potențial periculoasă.
- 2) Se va acorda o atenție deosebită următoarelor, pentru a se asigura că prin lucrul la componentele electrice, carcasa să nu fie alterată în așa fel încât să fie afectat nivelul de protecție. Acestea vor include deteriorarea cablurilor, numărul excesiv de conexiuni, bornele care nu sunt realizate conform specificațiilor inițiale, deteriorarea etanșărilor, montarea incorectă a presetepei etc. Asigurați-vă că aparatul este montat în siguranță. Asigurați-vă că etanșările sau materialele de etanșare nu s-au degradat astfel încât să nu mai servească scopului de a preveni pătrunderea atmosferelor inflamabile. Piesele de schimb trebuie să fie în conformitate cu specificațiile producătorului.

**NOTĂ:** Utilizarea sigilantului siliconic poate inhiba eficacitatea unor tipuri de detectare a scurgerilor echipamente. Componentele cu siguranță intrinsecă nu trebuie să fie izolate înainte de a lucra asupra lor.

### 18.Repararea componentelor intrinsec sigure

Nu aplicați nicio sarcină inductivă sau capacitivă permanentă pe circuit fără a vă asigura că acestea nu vor depăși tensiunea și curentul permise pentru echipamentul utilizat. Componentele cu siguranță intrinsecă sunt singurele tipuri pe care se poate lucra în timp ce sunt vii în prezența unei atmosfere inflamabile. Aparatul de testare trebuie să fie la valoarea nominală corectă. Înlocuiți componentele numai cu piese specificate de producător. Alte piese pot duce la aprinderea agentului frigorific din atmosferă din cauza unei scurgeri.

## INSTRUCȚIUNI PENTRU SERVICE (R32)

### 19. Cablare

Verificați ca cablurile să nu fie supuse uzurii, coroziunii, presiunii excesive, vibrațiilor, mușchilor ascuțiți sau oricăror alte efecte negative asupra mediului. Verificarea trebuie să țină seama, de asemenea, de efectele îmbătrânirii sau ale vibrațiilor continue din surse precum compresoare sau ventilatoare.

### 20. Detectarea agenților frigorifici inflamabili

În nici o circumstanță nu se vor utiliza surse potențiale de aprindere pentru căutarea sau detectarea scurgerilor de agent frigorific. O lanternă cu halogenură (sau orice alt detector care utilizează o flacără deschisă) nu trebuie utilizată.

### 21. Metode de detectare a scurgerilor

Următoarele metode de detectare a scurgerilor sunt considerate acceptabile pentru sistemele care conțin agenți frigorifici inflamabili. Detectoarele electronice de scurgeri vor fi utilizate pentru a detecta agenți frigorifici inflamabili, dar sensibilitatea poate să nu fie adecvată sau poate necesita recalibrare. (Echipamentul de detectare trebuie calibrat într-o zonă fără agent frigorific). Asigurați-vă că detectorul nu este o sursă potențială de aprindere și că este potrivit pentru agentul frigorific utilizat. Echipamentul de detectare a scurgerilor trebuie setat la un procent din LFL al agentului frigorific și trebuie calibrat la agentul frigorific utilizat și se confirmă procentul corespunzător de gaz (25 % maxim). Fluidele de detectare a scurgerilor sunt potrivite pentru utilizarea cu majoritatea agenților frigorifici, dar se va evita utilizarea detergenților care conțin clor, deoarece clorul poate reacționa cu agentul frigorific și poate coroda conductele de cupru. Dacă se suspectează o scurgere, toate flăcările deschise vor fi îndepărtate/stinse. Dacă se constată o scurgere de agent frigorific care necesită lipire, tot agentul frigorific trebuie recuperat din sistem sau izolat (prin intermediul supapelor de închidere) într-o parte a sistemului îndepărtată de scurgere. Azotul fără oxigen (OFN) trebuie apoi purjat prin sistem atât înainte, cât și în timpul procesului de lipire.

### 22. Îndepărtarea și evacuarea

La spargerea circuitului de agent frigorific pentru a face reparații sau pentru orice alt scop se vor folosi proceduri convenționale. Cu toate acestea, este important ca cele mai bune practici să fie urmate, deoarece inflamabilitatea este o considerație. Se va respecta următoarea procedură:

- Îndepărtați agentul frigorific;
- Purjați circuitul cu gaz inert;
- Evacuează; Purja din nou cu gaz inert;
- Deschideți circuitul prin tăiere sau lipire.

Încărcarea cu agent frigorific trebuie recuperată în cilindrii corecți de recuperare. Sistemul trebuie spălat cu OFN pentru a asigura siguranța unității. Acest proces poate fi necesar să fie repetat de mai multe ori. Aerul comprimat sau oxigenul nu trebuie utilizat pentru această sarcină. Spălarea se realizează prin întreruperea vidului din sistem cu OFN și continuând umplerea până la atingerea presiunii de lucru, apoi evacuarea în atmosferă și, în final, tragerea la vid. Acest proces trebuie repetat până când nu există agent frigorific în sistem. Atunci când este utilizată încărcarea finală a OFN, sistemul trebuie aerisit la presiunea atmosferică pentru a permite efectuarea lucrărilor. Această operație este absolut vitală dacă urmează să aibă loc operațiuni de lipire pe conducte. Asigurați-vă că evacuarea pompei de vid nu este aproape de nicio sursă de aprindere și că există ventilație disponibilă.

### 23. Dezafectarea

Înainte de a efectua această procedură, este esențial ca tehnicianul să fie complet familiarizat cu echipamentul și cu toate detaliile acestuia. Se recomandă o bună practică ca toți agenții frigorifici să fie recuperați în siguranță. Înainte de îndeplinirea sarcinii, trebuie prelevată o probă de ulei și agent frigorific în cazul în care este necesară o analiză înainte de reutilizarea agentului frigorific recuperat. Este esențial ca puterea electrică să fie disponibilă înainte de începerea sarcinii.

## INSTRUCȚIUNI PENTRU SERVICE (R32)

- a) Familiarizați-vă cu echipamentul și funcționarea acestuia.
- b) Izolați electric sistemul.
- c) Înainte de a încerca procedura, asigurați-vă că:
  - sunt disponibile echipamente mecanice de manipulare, dacă este necesar, pentru manipularea buteliilor de agent frigorific;
  - toate echipamentele individuale de protecție sunt disponibile și utilizate corect;
  - procesul de recuperare este supravegheat în orice moment de o persoană competentă;
  - echipamentele și cilindrii de recuperare sunt conforme cu standardele corespunzătoare.
- d) Pompați sistemul de refrigerare, dacă este posibil.
- e) Dacă nu este posibilă aspirarea, faceți un colector astfel încât agentul frigorific să poată fi îndepărtat din diferite părți ale sistemului.
- f) Asigurați-vă că cilindrul este situat pe cântar înainte de a avea loc recuperarea.
- g) Porniți mașina de recuperare și operați în conformitate cu instrucțiunile producătorului.
- h) Nu umpleți excesiv buteliile. (Nu mai mult de 80 % volum de încărcare lichidă).
- i) Nu depășiți presiunea maximă de lucru a cilindrului, chiar și temporar.
- j) Când buteliile au fost umplute corect și procesul s-a încheiat, asigurați-vă că buteliile și echipamentul sunt îndepărtate prompt de pe amplasament și că toate supapele de izolare ale echipamentului sunt închise.
- k) Agentul frigorific recuperat nu trebuie încărcat într-un alt sistem de refrigerare decât dacă a fost curățat și verificat.

### 24. Etichetarea

Echipamentul trebuie să fie etichetat care indică faptul că a fost scos din funcțiune și golit de agent frigorific. Eticheta va fi datată și semnată. Asigurați-vă că pe echipament există etichete care indică că echipamentul conține agent frigorific inflamabil.

### 25. Recuperare

Când scoateți agentul frigorific dintr-un sistem, fie pentru întreținere, fie pentru dezafectare, se recomandă o bună practică ca toți agenții frigorifici să fie îndepărtați în siguranță. Când transferați agentul frigorific în cilindri, asigurați-vă că sunt utilizate numai butelii adecvate de recuperare a agentului frigorific. Asigurați-vă că este disponibil numărul corect de cilindri pentru menținerea încărcăturii totale a sistemului. Toate buteliile care urmează să fie utilizate sunt desemnate pentru agentul frigorific recuperat și etichetate pentru acel agent frigorific (adică butelii speciali pentru recuperarea agentului frigorific). Cilindrii trebuie să fie complet cu supapă de reducere a presiunii și supape de închidere asociate în stare bună de funcționare. Buteliile de recuperare goale sunt evacuate și, dacă este posibil, răcite înainte de a avea loc recuperarea. Echipamentul de recuperare trebuie să fie în stare bună de funcționare, cu un set de instrucțiuni privind echipamentul aflat la îndemână și trebuie să fie adecvat pentru recuperarea tuturor agenților frigorifici corespunzători, inclusiv, atunci când este cazul, a agenților frigorifici inflamabili. În plus, un set de cântare calibrate trebuie să fie disponibil și în stare bună de funcționare. Furtunurile trebuie să fie complete cu cuplaje de deconectare fără scurgeri și în stare bună. Înainte de a utiliza mașina de recuperare, verificați dacă este în stare satisfăcătoare de funcționare, a fost întreținută corespunzător și dacă toate componentele electrice asociate sunt sigilate pentru a preveni aprinderea în cazul unei eliberări de agent frigorific. Consultați producătorul dacă aveți dubii. Agentul frigorific recuperat va fi returnat furnizorului de agent frigorific în cilindrul de recuperare corect, iar nota de transfer a deșeurilor trebuie aranjată. Nu amestecați agenți frigorifici în unitățile de recuperare și mai ales în cilindri. Dacă compresoarele sau uleiurile de compresoare trebuie îndepărtate, asigurați-vă că acestea au fost evacuate la un nivel acceptabil pentru a vă asigura că agentul frigorific inflamabil nu rămâne în lubrifiant. Procesul de evacuare va fi efectuat înainte de returnarea compresorului la furnizori. Numai încălzirea electrică a corpului compresorului trebuie utilizată pentru a accelera acest proces. Când uleiul este evacuat dintr-un sistem, acesta trebuie efectuat în siguranță.

## PRECAUȚII DE INSTALARE (R32)

### Considerații importante

1. Aparatul de aer condiționat trebuie instalat de către personal profesionist, iar manualul de instalare este folosit numai pentru personalul profesionist de instalare! Specificațiile de instalare ar trebui să fie supuse reglementărilor noastre de service post-vânzare.
2. La umplerea cu agent frigorific combustibil, oricare dintre operațiunile dumneavoastră efectuate brusc poate cauza răni grave sau vătămări corporale și obiectelor umane.
3. Un test de scurgere trebuie efectuat după finalizarea instalării.
4. Este obligatoriu să faceți inspecția de siguranță înainte de a întreține sau repara un aparat de aer condiționat care utilizează agent frigorific combustibil pentru a vă asigura că riscul de incendiu este redus la minimum.
5. Este necesar să se opereze mașina sub o procedură controlată pentru a se asigura că orice risc care decurge din gazul sau vaporii combustibili în timpul funcționării este redus la minimum.
6. Cerințe pentru greutatea totală a agentului frigorific umplut și suprafața unei încăperi care urmează să fie echipată cu un aparat de aer condiționat (sunt prezentate ca în următoarele tabele GG.1 și GG.2)

### Sarcina maximă și suprafața minimă la podea impusă

$$m_1 = (4 \text{ m}^3) \times \text{LFL}, m_2 = (26 \text{ m}^3) \times \text{LFL}, m_3 = (130 \text{ m}^3) \times \text{LFL}$$

Unde LFL este limita minimă inflamabilă în kg/m<sup>3</sup>, R32 LFL este 0.038 kg/m<sup>3</sup>.

### Pentru aparatele cu o capacitate de încărcare $m_1 < M = m_2$ :

Încărcarea maximă într-o cameră va fi în conformitate cu următoarele:  $m_{max} = 2.5 \times (\text{LFL})^{(5/4)} \times h_0 \times (A)^{(1/2)}$

Suprafața minimă necesară A min pentru a instala un aparat cu încărcătură de agent frigorific M(kg) trebuie să fie în conformitate cu următoarele:  $A_{min} = (M / (2,5 \times (\text{LFL})^{(5/4)} \times h_0))^2$

Unde:

Tabelul GG.1 - Sarcina maximă (kg)

Categorie	LFL (kg/m <sup>3</sup> )	h <sub>0</sub> (m)	Suprafața podea (m <sup>2</sup> )						
			4	7	10	15	20	30	50
R32	0,306	1	1.14	1,51	1.8	2.2	2,54	3.12	4.02
		1.8	2.05	2,71	3.24	3,97	4,58	5,61	7.254
		2.2	2.5	3.31	3,96	4,85	5.6	6,86	8,85

Tabelul GG.2 - Suprafața minimă a încăperii (m<sup>2</sup>)

Categorie	LFL (kg/m <sup>3</sup> )	h <sub>0</sub> (m)	Suma de încărcare (M) (kg)						
			Suprafața minimă a camerei (m <sup>2</sup> )						
R32	0,306		1.224 kg	1,836 kg	2.448 kg	3,672 kg	4,896 kg	6,12 kg	7,956 kg
		0,6		29	51	116	206	321	543
		1		10	19	42	74	116	196
		1.8		3	6	13	23	36	60
		2.2		2	4	9	15	24	40

## Principii de siguranță la instalare

### 1. Siguranța șantierului



Flăcără deschisă interzisă



Ventilație necesară

### 2. Siguranța în funcționare



Atenție la electricitate statică



Purtați echipament de protecție și manusi anti-stactice



Nu folosiți telefonul mobil

## PRECAUȚII DE INSTALARE (R32)

### 3. Siguranța instalării

Detector de scurgeri de agent frigorific

Locație de instalare adecvată



Imaginea din stânga este schema unui detector de scurgeri de agent frigorific.

#### Atenție la:

1. Locul de instalare trebuie să fie bine ventilat.
2. Locurile de instalare și întreținere a unui aparat de aer condiționat care utilizează Refrigerant R32 trebuie să fie ferite de foc deschis sau sudură, fumat, uscare cuptor sau orice altă sursă de căldură mai mare de 548 care poate declanșa cu ușurință foc deschis.
3. Când instalați un aparat de aer condiționat, este necesar să luați măsuri antistatice adecvate, cum ar fi purtați îmbrăcăminte și/sau mănuși antistatice.
4. Este necesar să alegeți un loc convenabil pentru instalare sau întreținere în care intrările și ieșirile de aer ale unităților interioare și exterioare să nu fie înconjurate de obstacole sau aproape de orice sursă de căldură sau mediu combustibil și/sau exploziv.
5. Dacă unitatea interioară suferă scurgeri de agent frigorific în timpul instalării, este necesar să închideți imediat robinetul unității exterioare și tot personalul trebuie să iasă până când agentul frigorific se scurge complet timp de 15 minute. Dacă produsul este deteriorat, este obligatoriu să duceți produsul în service și este interzisă sudarea conductei de agent frigorific sau efectuarea altor operațiuni la locul utilizării.
6. Este necesar să alegeți locul în care aerul de intrare și de evacuare al unității interioare este uniform.
7. Este necesar să evitați locurile în care există alte produse electrice, ștecherile și prizele de alimentare, dulapul de bucătărie, pat, canapea și alte obiecte de valoare chiar sub liniile de pe două laturi ale unității interioare.

#### Instrumente necesare

Instrument	Imagine	Instrument	Imagine	Instrument	Imagine
Cheie standard		Tăiaător de țevi		Pompă de vid	
Reglabil/ Cheie Crescent		Suruburi (Phillips și lamă plată)		Ochelari de protecție	
Cheie dinamometrică		Manifold și Calibre		Mănuși de protecție	
Chei hexagonale Chei Allen		Nivelă		Cantar de agent frigorific	
Burghie		Instrument de evazare		Micron Gauge	
Ferăstrău cu gaură		Clemă pe Amp Metru			

## PRECAUȚII DE INSTALARE (R32)



Lungimea conductei și agent frigorific suplimentar

Capacitatea modelelor de inverter (Btu/h)	9K-12K	18K-24K
Lungimea conductei cu încărcare standard	5m	5m
Distanța maximă dintre unitatea interioară și cea exterioară	25m	25m
Încărcare suplimentară cu agent frigorific	15 g/m	25 g/m
Dif. max. de nivel între unitatea interioară și cea exterioară	10m	10m
Tipul de agent frigorific	R32	R32

Cuplu de torsiune la întindere

Dimensiunea conductei	Newtonmetru [N xm]	Pound-force foot(1bf-ft)	Kilogram-forță metru (kgf- m)
1/4 " (φ6,35)	18 - 20	24,4 - 27,1	2,4 - 2,7
3/8 " (φ9,52)	30 - 35	40,6 - 47,4	4.1 - 4.8
1/2 " (φ12)	45 - 50	61,0 - 67,7	6.2 - 6.9
5/8 " (φ15,88)	60 - 65	81,3 - 88,1	8,2 - 8,9

Dispozitiv de distribuție și cablu dedicat pentru aparatul de aer condiționat

TIP INVERTER		9k	12k	18k	24k
Capacitatea MODEL-ului (Btu/h)		zona secțională			
Cablu alimentare	N	1,5mm <sup>2</sup>	1,5mm <sup>2</sup>	1,5 mm <sup>2</sup>	2,5mm <sup>2</sup>
	L	1,5mm <sup>2</sup>	1,5mm <sup>2</sup>	1,5 mm <sup>2</sup>	2,5mm <sup>2</sup>
		1,5mm <sup>2</sup>	1,5mm <sup>2</sup>	1,5mm <sup>2</sup>	2,5mm <sup>2</sup>
Cablu de legatura	N	0,75mm <sup>2</sup>	0,75mm <sup>2</sup>	0,75mm <sup>2</sup>	0,75mm <sup>2</sup>
	L sau (L)	0,75mm <sup>2</sup>	0,75mm <sup>2</sup>	0,75mm <sup>2</sup>	0,75mm <sup>2</sup>
	1	0,75mm <sup>2</sup>	0,75mm <sup>2</sup>	0,75mm <sup>2</sup>	0,75mm <sup>2</sup>
		0,75mm <sup>2</sup>	0,75mm <sup>2</sup>	0,75mm <sup>2</sup>	0,75mm <sup>2</sup>

 **Notă:** Acest tabel este doar pentru referință, instalația trebuie să îndeplinească cerințele legilor și reglementărilor locale.



## INSTALARE UNITATE INTERIOARĂ

### Pasul 1: Selectați locația de instalare

- 1.1 Asigurați-vă că instalația respectă dimensiunile minime de instalare (definite mai jos) și îndeplinește lungimea minimă și maximă a conductelor de conectare și modificarea maximă a cotei, așa cum este definit în secțiunea Cerințe de sistem.
- 1.2 Intrarea și evacuarea aerului vor fi libere de obstacole, asigurând un flux adecvat de aer în întreaga cameră.
- 1.3 Condensul poate fi evacuat ușor și în siguranță.
- 1.4 Toate conexiunile pot fi realizate cu ușurință la unitatea exterioară.
- 1.5 Unitatea interioară nu este la îndemâna copiilor.
- 1.6 Un perete de montaj suficient de puternic pentru a rezista de patru ori greutatea totală și vibrațiile unității.
- 1.7 Filtrul poate fi ușor accesibil pentru curățare.
- 1.8 Lăsați suficient spațiu liber pentru a permite accesul pentru întreținerea de rutină.
- 1.9 Instalați la cel puțin 10 ft. (3 m) distanță de antena televizorului sau a radioului. Funcționarea aparatului de aer condiționat poate interfera cu recepția radio sau TV în zonele în care recepția este slabă. Poate fi necesar un amplificator pentru dispozitivul afectat.
- 1.10 Nu instalați într-o spălătorie sau lângă o piscină din cauza mediului corosiv.
- 1.11 Pentru zona de certificare ETL, Atenție: Montați cu cele mai joase părți mobile la cel puțin 8 ft. (2,4 m) deasupra podelei sau nivelului nivelului anapea și alte obiecte de valoare chiar sub liniile de pe două laturi ale unității interioare.

### Distante libere minime în interior

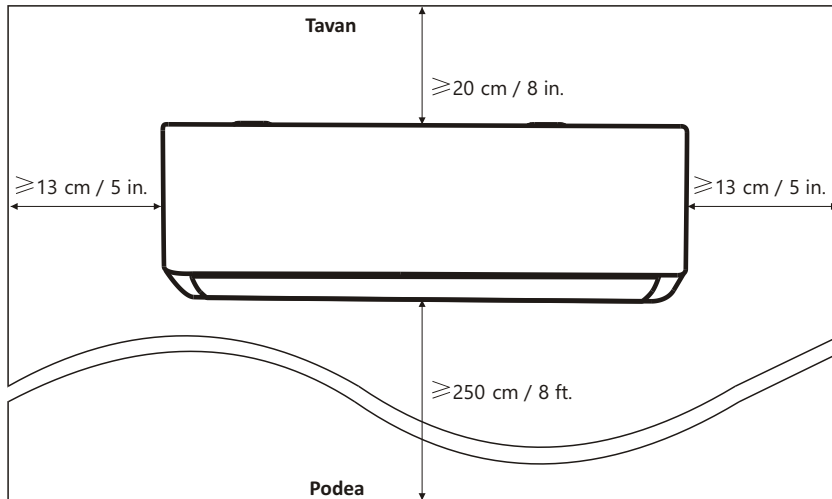

## INSTALARE UNITATE INTERIOARĂ

### Pasul 2: Instalați placa de montare

- 2.1 Luați placa de montare din spatele unității interioare.
- 2.2 Asigurați-vă că îndepliniți cerințele de dimensiune minimă de instalare la pasul 1, în funcție de dimensiunea plăcii de montare, determinați poziția și lipiți placa de montare aproape de perete.
- 2.3 Reglați placa de montare la o stare orizontală cu o nivelă, apoi marcați pozițiile orificiilor șuruburilor pe perete.
- 2.4 Așezați placa de montare și găuriți cu burghiu în pozițiile marcate.
- 2.5 Introduceți dopuri de cauciuc de expansiune în găuri, apoi atârnați placa de montare și fixați-o cu șuruburi.

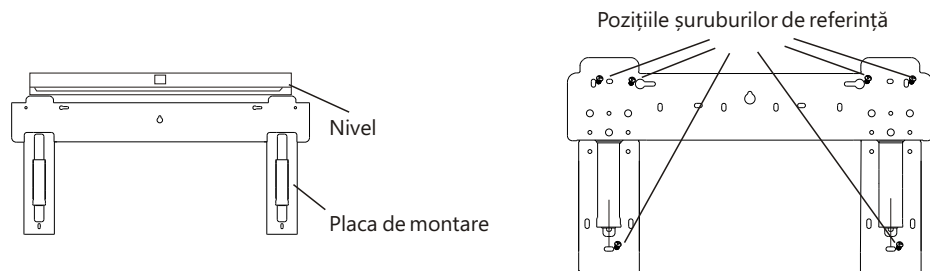

### Notă

- (I) Asigurați-vă că placa de montare este suficient de fermă și plată pe perete după instalare.
- (II) Această cifră prezentată poate fi diferită de obiectul real, vă rugăm să luați-l pe acesta din urmă ca standard.

### Pasul 3: Dați gaura peretelui

Ar trebui să se facă o gaură în perete pentru conductele de agent frigorific, conducta de drenaj și cablurile de conectare.

- 3.1 Determinați locația bazei orificiului de perete pe poziția plăcii de montare.
- 3.2 Orificiul trebuie să aibă un diametru de cel puțin 70 mm și un unghi oblic mic pentru a facilita drenajul.
- 3.3 Găuriți gaura peretelui cu un burghiu de miez de 70 mm și cu un unghi oblic mic mai mic decât capătul interior de aproximativ 5 mm până la 10 mm.
- 3.4 Așezați manșonul de perete și capacul manșonului de perete (ambele sunt părți opționale) pentru a proteja piesele de conectare.

### Prudență:

Când dați gaura peretelui, asigurați-vă că evitați firele, instalațiile sanitare și alte componente sensibile.

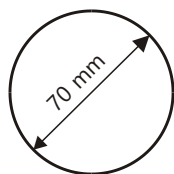

Husa de perete  
(Opțional)

De interior



Manșon de perete  
(Opțional)

În aer liber

5-10 mm

Unghi bolic mic

## INSTALARE UNITATE INTERIOARĂ

### Pasul 4: Conectarea conductei de agent frigorific

4.1 În funcție de poziția orificiului de perete, selectați modul adecvat de conducte.

Există trei moduri opționale de conducte pentru unitățile interioare, așa cum se arată în figura de mai jos:

În modul de conducte 1 sau modul de conducte 3, trebuie făcută o creștătură cu ajutorul foarfecelor pentru a tăia folia de plastic a ieșirii de conducte și a cablului de pe partea corespunzătoare a unității interioare.

NOTĂ: Când tăiați foaia de plastic la ieșire, tăierea trebuie efectuată foarte fin.

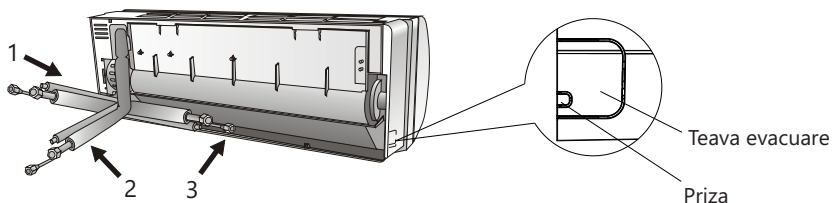

4.2 Îndoți conductele de legătură cu orificiul în sus, așa cum se arată în figură.

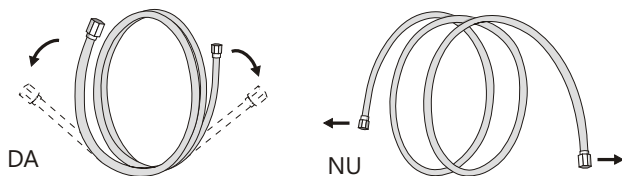

4.3 Scoateți capacul de plastic din porturile țevii și scoateți capacul de protecție de la capătul conectorilor de țevi.

4.4 Verificați dacă există ceva pe orificiul conductei de conectare și asigurați-vă că portul este curat.

4.5 După alinierea centrului, rotiți piulița țevii de conectare pentru a strânge piulița cât mai strâns cu mâna.

4.6 Utilizați o cheie dinamometrică pentru a o strânge conform valorilor cuplului din tabelul cu cerințele de cuplu; (Consultați tabelul cu cerințele de cuplu de la secțiunea PRECAUȚII DE INSTALARE)

4.7 Înfășurați racordul în izolația conductei.

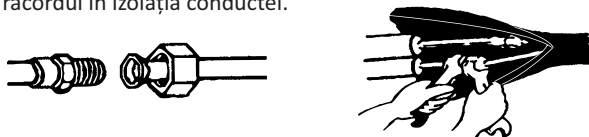

NOTĂ: Pentru agentul frigorific R32, conectorul trebuie amplasat în aer liber.

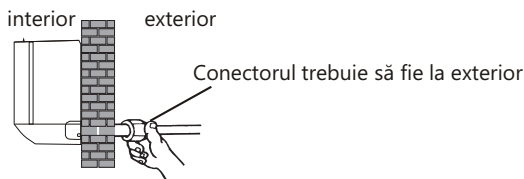

## INSTALARE UNITATE INTERIOARĂ

### Pasul 5: Conectați furtunul de drenaj

5.1 Reglați furtunul de drenaj (dacă este cazul)

La unele modele, ambele părți ale unității interioare sunt prevăzute cu porturi de drenaj, puteți alege unul dintre ele pentru a atașa furtunul de drenaj. Și conectați portul de scurgere nefolosit cu cauciucul atașat într-unul dintre porturi.

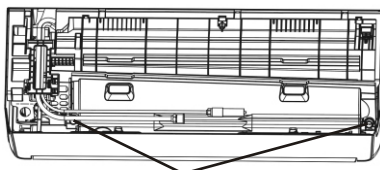

Porturi drenaj

5.2 Conectați sistemul de drenaj la portul de drenaj, asigurați-vă ca racordul este sigur și sigilarea este corectă.

5.3 Înfășurați ferm racordul cu banda teflon pentru a vă asigura că nu vor fi scurgeri

Notă: Asigurați-vă că nu există răsuciri și conducta este orientată oblic în jos, pentru a evita blocaje și o scurgere normală.

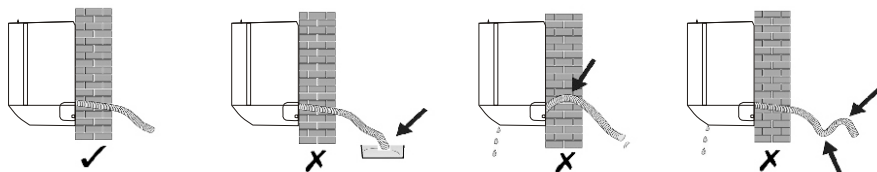

### Pasul 6: Legături electrice

6.1 Alegeți dimensiunea corectă a cablului în funcție de curentul maxim de funcționare de pe plăcuța de identificare

6.2 Deschideți panoul frontal al unității

6.3 Folosind o surubelniță deschideți capacul cutiei electrice, pentru a dezvălui blocul de borne.

6.4 Deșurubați clema cablului.

6.5 Introduceți un capăt al cablului în poziția cutiei de comandă din spatele capătului drept al unității interioare.

6.6 Conectați firele la borna corespunzătoare conform schemei de cablare de pe capacul cutiei de comandă electrică și asigurați-vă că sunt bine conectate.

6.7 Înșurubați clema cablului pentru a fixa cablurile.

6.8 Reinstalați capacul cutiei electrice de comandă și panoul frontal.

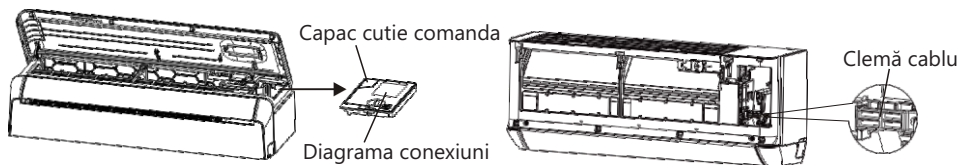

## INSTALARE UNITATE INTERIOARĂ

### Pasul 7: Înfășurați conductele și cablurile

După ce țevile de agent frigorific, firele de conectare și furtunul de drenaj sunt toate instalate, pentru a economisi spațiu, a le proteja și a le izola, trebuie să fie strâns cu bandă izolatoare înainte de a le trece prin orificiul peretelui.

7.1 Aranjați bine țevile, cablurile și furtunul de drenaj ca în imaginea următoare.

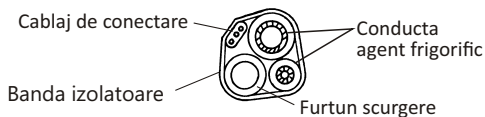

**Notă:** (I) Asigurați-vă că furtunul de drenaj este în partea de jos.

(II) Atraversarea gurilor și îndoirea pieselor.

7.2 Folosind banda izolatoare, înfășurați strâns conductele de agent frigorific, firele de conectare și furtunul de drenaj.

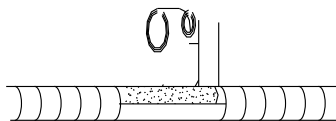

### Pasul 8: Montați unitatea interioară

8.1 Treceți încet țevile de agent frigorific, firele de conectare și pachetul învelit cu furtunul de drenaj prin orificiul din perete.

8.2 Agățați partea superioară a unității interioare pe placa de montare.

8.3 Aplicați o ușoară presiune pe părțile stânga și dreapta ale unității interioare, asigurați-vă că unitatea interioară este agățată ferm.

8.4 Împingeți în jos partea inferioară a unității interioare pentru a lăsa clemele pe cârligele plăcii de montare și asigurați-vă că este agățată ferm.

Uneori, dacă conductele de agent frigorific erau deja încorporate în perete sau dacă doriți să conectați conductele și firele pe perete, procedați după cum urmează:

(I) Îndepărtați ambele capete ale plăcii inferioare, aplicați puțină forță spre exterior pentru a scoate placa de jos.

(II) Agățați partea superioară a unității interioare pe placa de montare fără conducte și cabluri.

(III) Ridicați unitatea interioară vizavi de perete, desfaceți suportul de pe placa de montare și utilizați acest suport pentru a sprijini unitatea interioară, va exista un spațiu mare pentru funcționare.

(IV) Efectuați conductele de agent frigorific, cablajul, conectați furtunul de drenaj și înfășurați-le ca în Pasul 4 până la 7.

(V) Înlocuiți suportul plăcii de montare.

(VI) Împingeți în jos partea inferioară a unității interioare pentru a lăsa clemele pe cârligele inferioare ale plăcii de montare și asigurați-vă că este agățată ferm.

(VII) Înlocuiți placa de jos a unității interioare.

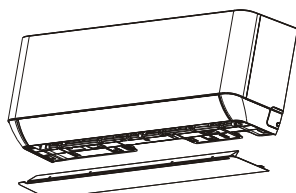

Scoateți placa de jos

+

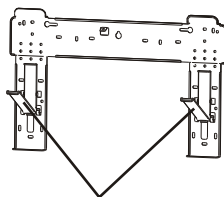

Desfaceți suportul de pe placa de montare

→

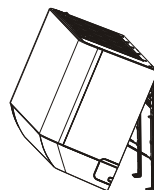

## INSTALARE UNITATE EXTERIOARĂ

### Pasul 1: Identificați locația de instalare

#### Gasiti un spațiu care sa corespunda urmatoarelor:

- 1.1 Nu instalați unitatea exterioară în apropierea surselor de căldură, abur sau gaz inflamabil.
- 1.2 Nu instalați unitatea în locuri prea vântoase sau cu praf.
- 1.3 Nu instalați unitatea pe unde trec adesea oamenii. Alegeți un loc în care evacuarea aerului și sunetul de funcționare să nu deranjeze vecinii.
- 1.4 Evitați instalarea unității acolo unde va fi expusă la lumina directă a soarelui (în caz contrar, utilizați o protecție, dacă este necesar, care să nu interfereze cu fluxul de aer).
- 1.5 Rezervați spațiile așa cum se arată în imagine pentru ca aerul să circule liber.
- 1.6 Instalați unitatea exterioară într-un loc sigur și solid.
- 1.7 Dacă unitatea exterioară este supusă vibrațiilor, așezați păături de cauciuc pe picioarele unității.

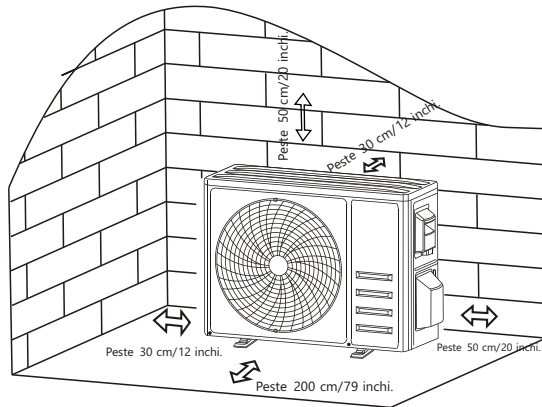

### Pasul 2: Instalați furtunul de scurgere

- 2.1 Acest pas numai pentru modelele cu pompa de încălzire.
- 2.2 Inserați racordul de drenaj la orificiul din partea de jos a unității exterioare.
- 2.3 Conectați furtunul de drenaj la racord și faceți conexiunea.

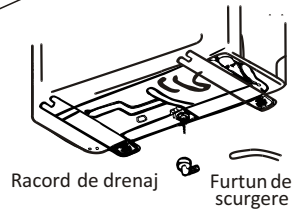

### Pasul 3: Fixați unitatea exterioară

- 2.1 Identificați dimensiunile de instalare a unității exterioare pentru a marca poziția de instalare a șuruburilor de expansiune.
- 3.2 Faceți găuri și curățați praful de beton și fixați șuruburile.
- 3.3 Dacă este cazul, instalați 4 suporturi de cauciuc pe orificiul înainte de a plasa unitatea exterioară (opțional). Acest lucru va reduce vibrațiile și zgomotul.
- 3.4 Așezați baza unității exterioare pe șuruburi și găurile pre-definite.
- 3.5 Folosiți cheia pentru a fixa ferm unitatea exterioară în șuruburi.

#### Notă:

Unitatea exterioară poate fi fixată pe un suport de perete. Urmați instrucțiunile suportului de montare pe perete pentru a fixa suport de montare pe perete, apoi fixați unitatea exterioară pe ea și mențineți-o în poziție orizontală. Suportul de montare pe perete trebuie să poată susține de cel puțin 4 ori greutatea unității exterioare.

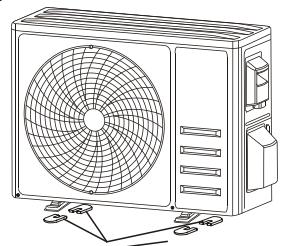

Instalați 4 suporturi de cauciuc (opțional)

## INSTALARE UNITATE EXTERIOARĂ

### Pasul 4: Instalații electrice

4.1 Folosiți o șurubelniță Phillips pentru a deșuruba capacul cablurilor, apucați-l și apăsați-l ușor pentru a-l demonta.

4.2 Deșurubați clema cablului și scoateți-o.

4.3 În conformitate cu diagrama de conexiuni lipită în interiorul capacului cablajului, conectați firele de conectare la bornele corespunzătoare și asigurați-vă că toate conexiunile sunt ferme și sigure.

4.4 Reinstalați clema cablului și capacul cablajului.

**Notă:** Când conectați firele unităților interioare și exterioare, alimentarea electrică trebuie întreruptă.

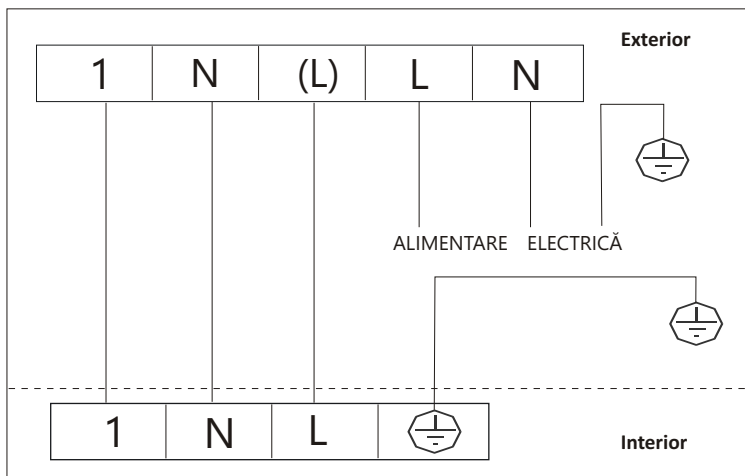
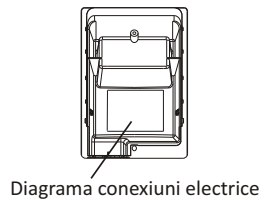
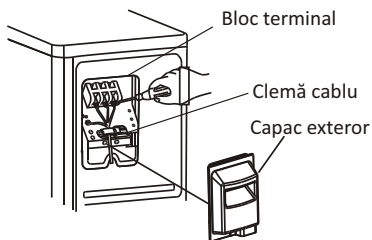

## INSTALARE UNITATE EXTERIOARĂ

### Pasul 5: Conexiune conductă de agent frigorific

- 5.1 Deșurubați capacul supapei, prindeți-l și apăsați-l ușor în jos pentru a-l scoate (dacă este aplicabil capacul supapei).
- 5.2 Scoateți capacele de protecție de la capătul supapelor.
- 5.3 Scoateți capacul de plastic din orificiile țevii și verificați dacă există ceva pe intrarea conductei de conectare și asigurați-vă că intrarea este curată.
- 5.4 După alinierea centrului, rotiți piulița evazată a țevii de conectare pentru a strânge piulița cât mai strâns cu mâna.
- 5.5 Folosiți o cheie pentru a ține corpul supapei și utilizați o cheie dinamometrică pentru a strânge piulița în conformitate cu valorile cuplului din tabelul cu cerințele de cuplu.  
(Consultați tabelul cu cerințele de cuplu de la secțiunea PRECAUȚII DE INSTALARE)

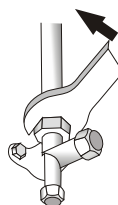
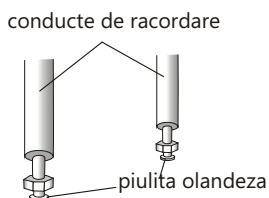
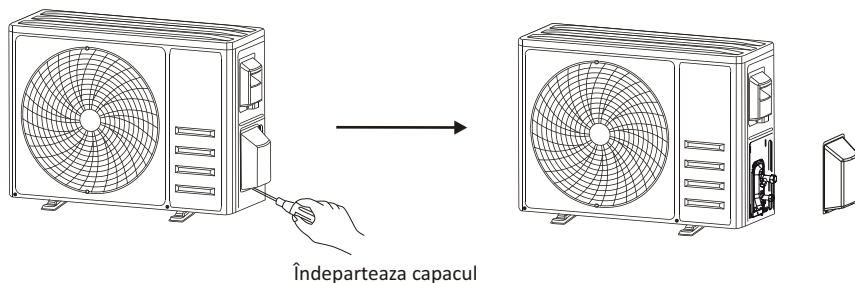



## INSTALARE UNITATE EXTERIOARĂ

### Pasul 6: Pompare cu vid

- 6.1 Folosiți o cheie pentru a scoate capacele de protecție de la portul de serviciu, supapa de joasă presiune și supapa de înaltă presiune a unității exterioare.
- 6.2 Conectați furtunul de presiune al manometrului distribuitorului la portul de service de pe supapa de joasă presiune a unității exterioare.
- 6.3 Conectați furtunul de încărcare de la manometrul distribuitorului la pompa de vid.
- 6.4 Deschideți supapa de joasă presiune a manometrului distribuitorului și închideți supapa de înaltă presiune.
- 6.5 Porniți pompa de vid pentru a aspira sistemul.
- 6.6 Timpul de aspirare nu trebuie să fie mai mic de 15 minute sau asigurați-vă că indicatorul compus indică -0,1 MPa (-76 cmHg).
- 6.7 Închideți supapa de joasă presiune a manometrului distribuitorului și opriți vidul.
- 6.8 Țineți presiunea timp de 5 minute, asigurați-vă că revenirea indicatorului manometrului compus nu depășește 0,005 MPa.
- 6.9 Deschideți supapa de joasă presiune în sens invers acelor de ceasornic pentru 1/4 de tură cu cheia hexagonală pentru a lăsa puțin agent frigorific să umple sistemul și închideți supapa de joasă presiune după 5 secunde și îndepărtați rapid furtunul de presiune.
- 6.10 Verificați toate îmbinările interioare și exterioare pentru scurgeri cu apă cu săpun sau detector de scurgeri.
- 6.11 Deschideți complet supapa de joasă presiune și supapa de înaltă presiune a unității exterioare cu cheia hexagonală.
- 6.12 Reinstalați capacele de protecție ale portului de serviciu, supapei de joasă presiune și supapei de înaltă presiune a unității exterioare.
- 6.13 Reinstalați capacul supapei.

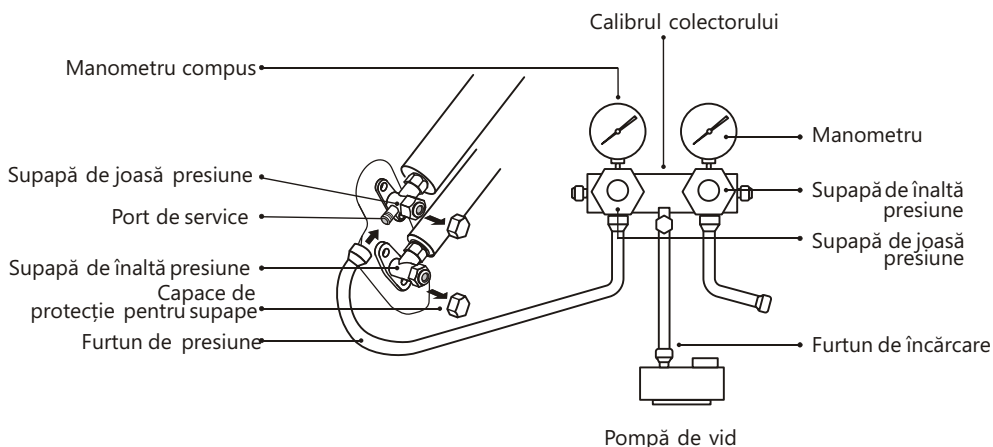

## PROBA DE FUNCȚIONARE

### Inspecții înainte de rularea testului

Efectuați următoarele verificări înainte de rularea testului.

Descriere	Metoda de inspecție
Electric inspecție de siguranță	<ul style="list-style-type: none"> <li>Verificați dacă tensiunea de alimentare este conformă cu specificația.</li> <li>Verificați dacă există vreo conexiune greșită sau lipsă între liniile de alimentare, linia de semnal și firele de împământare.</li> <li>Verificați dacă rezistența la pământ și rezistența izolației respectă cerințele.</li> </ul>
Instalare inspecție de siguranță	<ul style="list-style-type: none"> <li>Confirmați direcția și netezimea conductei de drenaj. Confirmați că îmbinarea conductei de agent frigorific este instalată complet. Confirmați siguranța unității exterioare, a plăcii de montare și a instalării unității interioare.</li> <li>Confirmați că supapele sunt complet deschise.</li> <li>Confirmați că în interiorul unității nu au rămas obiecte străine sau unelte. Instalarea completă a grilei și a panoului de admisie a aerului unității interioare.</li> </ul>
Agent frigorific detectarea scurgerilor	<ul style="list-style-type: none"> <li>Îmbinarea conductelor, conectorul celor două supape ale unității exterioare, bobina supapei, orificiul de sudură etc., unde pot apărea scurgeri.</li> <li><b>Metoda de detectare a spumei:</b> Aplicați apă cu săpun sau spumă uniform pe părțile în care pot apărea scurgeri și observați dacă apar sau nu bule, dacă nu, aceasta indică faptul că rezultatul detectării scurgerilor este sigur.</li> <li><b>Metoda de detectare a scurgerilor:</b> Utilizați un detector de scurgeri profesional și citiți instrucțiunile de utilizare, detectați în poziția în care pot apărea scurgeri.</li> <li>Durata detectării scurgerilor pentru fiecare poziție ar trebui să dureze 3 minute sau mai mult;</li> <li>Dacă rezultatul testului arată că există scurgeri, piulița trebuie strânsă și testată din nou până când nu există scurgeri;</li> <li>După ce detectarea scurgerilor este finalizată, înfășurați conectorul de țevă expus al unității interioare cu material termoizolant și înfășurați cu bandă izolatoare.</li> </ul>

### Instrucțiuni de testare

Porniți sursa de alimentare.

2. Apăsăți butonul ON/OFF de pe telecomandă pentru a porni aparatul de aer condiționat.

3. Apăsăți butonul Mod pentru a comuta între modurile COOL și HEAT. În fiecare mod, setați după cum urmează:

COOL-Setează cea mai scăzută temperatură

HEAT-Setează cea mai ridicată temperatură

4. Rulați aproximativ 8 minute în fiecare mod și verificați că toate funcțiile sunt rulate corect și răspundeți telecomenzii. Verificați funcțiile conform recomandărilor:

4.1 Dacă temperatura aerului de ieșire răspunde, modurilor COOL și HEAT

4.2 Dacă apa se scurge corect din furtunul de scurgere

4.3 Dacă fanta și deflectoarele (opțional) se rotesc corect



## PROBA DE FUNCȚIONARE



5. Observați starea de testare a aparatului de aer condiționat cel puțin 30 de minute.
6. După testarea cu succes, reveniți la setarea normală și apăsați butonul ON/OFF de pe telecomandă pentru a opri unitatea.
7. Informați utilizatorul să citească cu atenție acest manual înainte de utilizare și să demonstreze utilizatorului cum să folosească aparatul de aer condiționat, cunoștințele necesare pentru service și întreținere și reamintirea pentru depozitarea accesoriilor.

### Notă:

Dacă temperatura mediului ambiant este în exces, se face referire la secțiunea INSTRUCȚIUNI DE UTILIZARE și nu poate funcționa în modul RĂCIRE sau ÎNCĂLZIRE, ridicați panoul frontal și consultați operarea butonului de urgență pentru a rula modul RĂCIRE și ÎNCĂLZIRE.

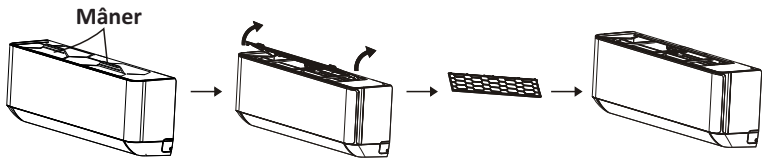
## ÎNȚREȚINERE

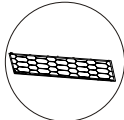
 <b>Avertizare</b>	<ul style="list-style-type: none"> <li>• Când curățați, trebuie să opriți aparatul și să întrerupeți alimentarea cu energie pentru mai mult de 5 minute.</li> <li>• În niciun caz aparatul de aer condiționat nu trebuie spălat cu apă.</li> <li>• Lichidul volatil (de exemplu, diluant sau benzină) va deteriora aparatul de aer condiționat, așa că utilizați numai o cârpă moale, uscată sau umedă, înmuiată cu detergent neutru pentru a curăța aparatul de aer condiționat.</li> <li>• Acordați atenție curățării regulate a filtrului pentru a evita acoperirea cu praf, care va afecta efectul filtrului. Când mediul ambiant este prăfuit, frecvența de curățare trebuie mărită în mod corespunzător.</li> <li>• După îndepărtarea filtrului, nu atingeți aripioarele unității interioare pentru a evita zgărirea.</li> </ul>
<b>Curățați unitatea</b>	<div style="text-align: center;">  </div> <p><b>Sfat:</b> Ștergeți frecvent pentru a menține aparatul de aer condiționat curat.</p>
<b>Dezasamblarea și asamblarea filtrului</b>	<ul style="list-style-type: none"> <li>• Prindeți cu mâna mânerul ridicat al filtrului, apoi trageți filtrul în direcția care se îndepărtează de unitate, astfel încât marginea superioară a filtrului să fie separată de unitate. Filtrul poate fi scos prin simpla ridicare în sus.</li> <li>• Când instalați filtrul, introduceți mai întâi capătul inferior al ecranului filtrului în poziția corespunzătoare a unității, apoi strângeți capătul superior al filtrului în poziția de flambaj corespunzătoare a corpului unității.</li> </ul> <div style="text-align: center;">  </div>

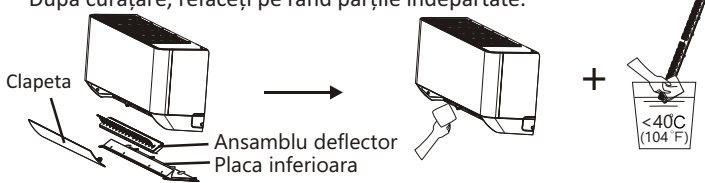
<p><b>Curata filtru</b></p>	<div style="display: flex; justify-content: space-around; align-items: center;"> <div style="text-align: center;">  <p>Scoateți filtrul din unitate</p> </div> <div style="text-align: center;">  <p>Curățați filtrul cu apa cu sapun si uscati-l</p> </div> <div style="text-align: center;">  <p>Înlocuiți filtrul</p> </div> </div> <p>In partea opusa a directiei de scoatere a filtrului</p> <p>Sfat: curățați filtrul la timp pentru a asigura curățenia interioară și funcționarea eficientă a aparatului de aer condiționat.</p>
<p><b>Curata interiorul conductei de aer</b></p>	<ul style="list-style-type: none"> <li>• Mai întâi, slăbiți butonul de pe mijlocul clapetei și îndoii clapeta spre exterior pentru a o scoate.</li> <li>• Apoi, prindeți ambele părți ale plăcii inferioare, împingeți în jos pentru a ridica placa de jos.</li> <li>• În cele din urmă, slăbiți prinderea ansamblului deflectorului cu degetul mare și scoateți-o.</li> <li>• Ștergeți conducta de aer și ansamblul ventilator cu o cârpă umedă curată și strânsă.</li> <li>• Curățați părțile îndepărtate cu apă cu săpun și uscați-le la aer.</li> <li>• După curățare, refaceți pe rând părțile îndepărtate.</li> </ul> <div style="text-align: center;">  </div>
<p><b>Serviciu și întreținere</b></p>	<ul style="list-style-type: none"> <li>• Când aparatul de aer condiționat nu este utilizat pentru o perioadă lungă de timp, scoateți bateriile telecomenzii și deconectați sursa de alimentare a aparatului de aer condiționat.</li> <li>• După oprire pe termen lung când începeți să reutilizați aparatul:             <ol style="list-style-type: none"> <li>1. Curățați unitatea și filtrul;</li> <li>2. Verificați dacă există obstacole la intrarea și la evacuarea aerului unităților interioare și exterioare;</li> <li>3. Verificați dacă conducta de scurgere este neobturată; Instalați bateriile telecomenzii și verificați dacă este pornită.</li> </ol> </li> </ul>

**DEPANARE**

DEFECȚIUNE	CAUZE POSIBILE
<b>Aparatul nu functioneaza</b>	Pană de curent/ștecher scos din priză.
	Motorul ventilatorului unității interioare/exterioare este deteriorat.
	Întreprupător de circuit termomagnetic al compresorului este defect.
	Dispozitiv de protecție sau siguranțe defectuoase.
	Conexiuni slăbite sau ștecher scos.
	Uneori se oprește pentru a proteja aparatul.
	Tensiune mai mare sau mai mică decât intervalul normal
	Funcția TIMER-ON activă
	Panoul electronic de control deteriorat
<b>Miros ciudat</b>	Filtru de aer murdar.
<b>Zgomot de apa care curge</b>	Retur de lichid în circulația agentului frigorific.
<b>Un abur subțire iese din gura de iesire a aerului</b>	Acest lucru se întâmplă atunci când aerul din încăpere devine foarte rece, de exemplu în modurile RĂCIRE sau DEZUMIDIFICARE/USCARE.
<b>Se aude un zgomot ciudat</b>	Acest zgomot este produs de dilatarea sau contractia panoului frontal din cauza variațiilor de temperatură și nu indică o problemă.
<b>Flux de aer insuficient, fie cald, fie rece</b>	Setare necorespunzătoare a temperaturii.
	Intrarea sau iesirea aerului la unitatea de interior obturate.
	Filtru de aer murdar.
	Viteza ventilatorului este setată la minim.
	Alte surse de căldură în cameră. Nu mai este agent frigorific.
<b>Aparatul nu raspunde la comenzi</b>	Telecomanda nu este suficient de aproape de unitatea interioară.
	Bateriile telecomenzii trebuie înlocuite.
	Obstacole între telecomandă și receptorul de semnal al unitatii.
<b>Afișajul este oprit</b>	Funcția DISPLAY activă.
	Pana de curent.
<b>Opriti imediat aparatul de aer conditionat si deconectati sursa de alimentare in cazul:</b>	Zgomote ciudate în timpul funcționării.
	Placa electronica de control defecta.
	Siguranțe sau întrerupătoare defecte.
	Pulverizarea cu apă sau obiecte în interiorul aparatului.
	Cabluri sau mufe supraîncălzite. Mirosuri foarte puternice care provin de la aparat.

## DEPANARE

### COD DE EROARE PE DISPLAY

În caz de eroare, afișajul de pe unitatea interioară arăta următoarele coduri de eroare:

Afișaj	Descrierea problemei
E1	Eroare la senzorul de temperatură a camerei interioare
E2	Defecțiune a senzorului de temperatură a conductei interioare
E3	Defecțiune a senzorului de temperatură a conductei exterioare
E4	Scurgerea sau defecțiunea sistemului de refrigerare
E6	Funcționare defectuoasă a motorului ventilatorului interior
E7	Eroare la senzorul de temperatură ambientală exterioară
E0	Defecțiune de comunicare interioară și exterioară
E8	Defecțiune a senzorului de temperatură de descărcare exterior
E9	Eroare modul exterior IPM
ER	Defecțiunea detectării curentului exterior
EE	Eroare EEPROM PCB exterioară
EF	Defecțiune a motorului ventilatorului exterior
EH	Defecțiune la senzorul de temperatură de aspirație exterior

### GHID ELIMINARE DESEURI (European)

Acest aparat conține agent frigorific și alte materiale potențial periculoase. Când aruncați acest aparat, legea impune colectare și tratament special. NU aruncați acest produs ca deșeu menajer sau deșeu municipal nesortat.

Când aruncați acest aparat, aveți următoarele opțiuni:

- Aruncați aparatul la unitatea municipală de colectare a deșeurilor electronice desemnată.
- La cumpărarea unui aparat nou, comerciantul va prelua gratuit vechiul aparat.
- Producătorul va prelua, de asemenea, vechiul aparat gratuit.
- Vindeți aparatul unor dealeri autorizați de procesare fier vechi.
- Aruncarea acestui aparat în pădure sau în alte împrejurimi naturale vă pune în pericol sănătatea și este dăunătoare pentru mediu. Substanțele periculoase se pot scurge în apele subterane și pot pătrunde în lanțul alimentară.



# TELECOMANDA

Vă mulțumim foarte mult pentru achiziționarea aparatului nostru de aer condiționat. Vă rugăm să citiți cu atenție acest manual de utilizare înainte de a utiliza aparatul de aer condiționat. Asigurați-vă că salvați acest manual pentru referințe ulterioare.

## DISPLAY

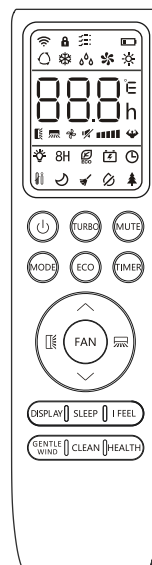
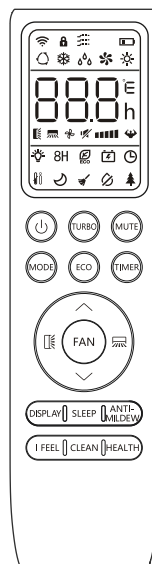

Nu.	Simboluri	Semnificație
1		Indicator baterie
2		Mod AUTO
3		Mod răcire
4		Mod dezumidificare
5		Mod numai ventilator
6		Mod încălzire
7		Mod ECO
8		Timer
9		Indicator de temperatură
10		Viteza ventilatorului Auto/ joasă/ scăzută-mijloc/mijloc/mijloc-înalt/înalt
11		Funcția MUTE
12		Funcția TURBO
13		Miscare automata sus-jos
14		Miscare automata stânga-dreapta
15		Funcția SLEEP
16		Funcția HEALTH
17		Funcția I FEEL
18		Funcția incalzire 8°C
19		Indicator semnal
20		Adiere usoara
21		Blocare pentru copii
22		Afișaj ON/OFF
23		Funcția GEN
24		Funcție auto-curățare
25		Funcție ANTI-MILDEW



⚠ Afișajul și unele funcții ale telecomenzii pot varia în funcție de model.



**TELECOMANDA**

Nr.	Buton	Funcție
1		Pentru a porni/opri aparatul de aer condiționat
2	^	Pentru a crește temperatura sau pentru a seta orele de setare a temporizatorului.
3	v	Pentru a scădea temperatura sau orele de setare a temporizatorului.
4	MODE	Pentru a selecta modul de funcționare (AUTO, COOL, DRY, FAN, HEAT).
5	ECO	Pentru a activa/dezactiva funcția ECO.
		Apăsăți lung pentru a activa/dezactiva funcția 8C încălzire (în funcție de model).
6	TURBO	Pentru a activa/dezactiva funcția TURBO.
7	FAN	Pentru a selecta viteza ventilatorului automat/mute/scăzut/jos-mid/mid/mid-high/high/turbo.
8	TIMER	Pentru a seta ora pentru pornirea/oprirea temporizatorului.
9	SLEEP	Pentru a porni/dezactiva funcția SLEEP
10	DISPLAY	Pentru a porni/opri afișajul LED
11		Pentru a opri sau a porni mișcarea orizontală a defletoarelor sau a seta direcția dorită a fluxului de aer în sus/jos.
12		Pentru a opri sau a porni mișcarea orizontală a defletoarelor sau a seta direcția dorită a fluxului de aer stânga/dreapta.
13	I FEEL	Pentru a porni/dezactiva funcția I FEEL.
14	MUTE	Pentru a porni/dezactiva funcția MUTE.
		Apăsăți lung pentru a activa/dezactiva funcția GEN (în funcție de modele).
15	MODE+TIMER	Pentru a activa/dezactiva funcția CHILD-LOCK.
16	CLEAN	Pentru a activa/dezactiva funcția SELF-CLEAN (în funcție de modele).
17	FAN + MUTE sau GENTLE WIND	Pentru a activa/dezactiva funcția GENTLE WIND (în funcție de modele).
18	HEALTH	Pentru a activa/dezactiva funcția HEALTH (în funcție de modele).
19	ANTI-MILDEW	Pentru a activa/dezactiva funcția ANTI-MILDEW (anti-mucegai)

⚠ Afișajul și unele funcții ale telecomenzii pot varia în funcție de model.

⚠ Forma și poziția butoanelor și indicatorilor pot varia în funcție de model, dar funcția lor este aceeași.

⚠ Aparatul confirmă recepția corectă a fiecărui buton prin bip.

## TELECOMANDA

### Înlocuirea bateriilor

Scoateți capacul bateriei din spatele telecomenzii, glisând-o în direcția săgeții.

Instalați bateriile conform direcției (+ și -) afișate pe telecomandă.

Reinstalați capacul bateriei, glisându-l în poziție.

⚠ Utilizați 2 baterii LRO3 AAA (1,5 V).

Nu utilizați baterii reîncărcabile.

Înlocuiți bateriile vechi cu altele noi de același tip atunci când afișajul nu mai este lizibil.

Nu aruncați bateriile ca deșeurile municipale nesortate. Este necesară colectarea separată a acestor deșeurile pentru tratare specială.

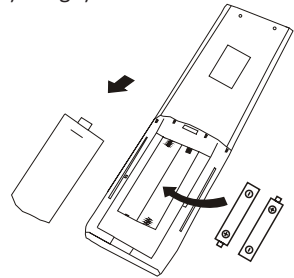

Pentru unele modele, de fiecare dată când introduceți bateriile în telecomandă pentru prima dată, puteți seta tipul de control al aparatului numai răcire sau încălzire. Atunci când introduceți bateriile, opriți telecomanda și operați ca mai jos.

1. Apăsăți lung pe **MODE** până când pictograma ❄️ clipește, pentru a seta modul RACIRE

2. Apăsăți lung pe **MODE** până când pictograma ☀️ clipește, pentru a seta modul INCALZIRE

**Notă:** Dacă setați telecomanda în modul de răcire, nu va fi posibilă activarea funcției de încălzire în unitățile cu pompă de încălzire. Dacă trebuie să resetați, scoateți bateriile și să repetați procedura de mai sus.

Pentru unele modele de telecomandă, puteți programa afișarea temperaturii între °C și °F.

1. Țineți apăsat butonul **TURBO** pentru a intra în modul de schimbare

2. Țineți apăsat butonul **TURBO** până când se va înlocui °C cu °F

3. Apoi eliberați apăsarea și așteptați 5 secunde, funcția va fi selectată.

### Notă:

1. Îndreptați telecomanda către aparatul de aer condiționat.

2. Verificați dacă nu există obiecte între telecomandă și receptorul de semnal din unitatea interioară.

3. Nu lăsați niciodată telecomanda expusă la razele soarelui.

4. Țineți telecomanda la o distanță de cel puțin 1 m de televizor sau alte aparate electrice.

## TELECOMANDA

### MOD DE RĂCIRE

COOL ❄️

Funcția de răcire permite aparatului de aer condiționat să răcească camera și să reducă umiditatea aerului în același timp.

Pentru a activa funcția de răcire (COOL), apăsați tasta MODE până când apare simbolul ❄️. Cu butonul  $\downarrow$  sau  $\uparrow$  setați o temperatură mai mică decât cea a camerei.

### MOD FAN (Nu butonul FAN)

FAN 🌀

Modul FAN, doar pentru ventilație.

Pentru a set Modul FAN, apăsați tasta MODE până la apariția simbolului 🌀 pe display.

### MOD DRY (DEZUMIDIFICARE)

DRY 💧

Această funcție reduce umiditatea din aer.

Pentru a seta Modul DRY, apăsați tasta MODE până la apariția simbolului 💧 pe display. Este activată o funcție automată de pre-setare.

### MOD AUTO

AUTO 🔄

Mod automat.

Pentru a seta Modul AUTO, apăsați tasta MODE până la apariția simbolului 🔄 pe display. În modul AUTO, modul de funcționare va fi setat automat în funcție de temperatura camerei.

### MOD DE ÎNCĂLZIRE

HEAT ☀️

Funcția de încălzire permite aparatului de aer condiționat să încălzească camera.

Pentru a activa funcția de încălzire (HEAT), apăsați tasta MODE până când apare simbolul ☀️. Cu butonul  $\downarrow$  sau  $\uparrow$  setați o temperatură mai mică

⚠️ În funcționarea ÎNCĂLZIRE, aparatul poate activa automat un ciclu de dezghețare, care este esențial pentru curățarea înghețului de pe condensator, astfel încât să-și recupereze funcția de schimb de căldură. Această procedură durează de obicei 2-10 minute. În timpul dezghețării, ventilatorul unității interioare oprește funcționarea. După dezghețare, se reia automat în modul ÎNCĂLZIRE.

⚠️ (Pentru piața nord-americană)

Dacă este necesar, puteți apăsa butonul ECO de 10 ori în 8 secunde în modul de încălzire pentru a începe dezghețarea forțată. Va dezgheța gheața de la exterior mult mai repede.

### Funcția FAN SPEED (butonul FAN)

FAN 🌀

Schimbați viteza de funcționare a ventilatorului.

Apăsați butonul FAN pentru a seta viteza de funcționare a ventilatorului: AUTO/ MUTE/ LOW/ LOW-MID/ MID/ MID-HIGH/ HIGH/ TURBO viteza circulară.

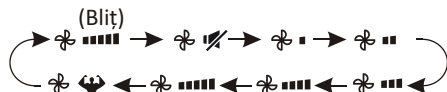

### Funcția Child-Lock

1. Apăsați îndelungat butoanele MODE și TIMER împreună pentru a activa această funcție, și repetați acțiunea pentru a o dezactiva.
2. În timpul activării acestei funcții, nici un buton nu va fi activ.

## TELECOMANDA

### Funcția TIMER ---- TIMER ON



Pentru pornire automata a aparatului.

Când unitatea este oprită, puteți seta TIMER ON. Pentru a seta ora pornirii automate:

1. Apăsăți buton TIMER, prima data pentru seta pornirea, și vor apărea pe display și clipească.

2. Apăsăți butonul sau pentru a seta ora de pornire dorita. De fiecare dată când apăsați butonul, timpul crește/descrește cu o jumătate de oră între 0 și 10 ore și cu una între 10 și 24 de ore.

3. Apăsăți butonul TIMER, a doua oară pentru confirmare

4. După setarea Timer-on, setați modul necesar: (Răcire/Încălzire/Automat/Ventilator/Uscare), apăsând butonul MODE.

Setați viteza necesară a ventilatorului, prin apăsare butonului FAN.

Apăsăți sau pentru a seta temperatura de funcționare necesară.

ANULATI apasand butonul TIMER.

### Funcția TIMER ---- TIMER OFF



Pentru a opri automat aparatul.

Când unitatea este pornita, puteți seta TIMER OFF.

Pentru a seta ora opririi automate:

1. Verificați ca aparatul să fie ON

2. Apăsăți buton TIMER, prima data pentru seta oprirea.

2. Apăsăți butonul sau pentru a seta ora dorita.

3. Apăsăți butonul TIMER, a doua oară pentru confirmare

**Notă:** Toată programarea ar trebui să fie operată în 5 secunde, altfel setarea va fi anulată.

### Funcția SWING



- Apăsăți butonul SWING pentru a activa fanta,
  - Apăsăți pentru a activa clapetele orizontale pentru a oscila de sus în jos; va apărea pe display.
  - Apăsăți pentru a activa defletoarele verticale pentru a balansa de la stanga la dreapta; va apărea pe display.
  - Repetati actiunea pentru a opri miscarea curenta.
- Dacă defletoarele verticale sunt poziționate manual, care sunt plasate sub clapete, acestea permit deplasarea fluxului de aer direct spre dreapta sau spre stânga.
- Apasati indelungat sau peste 3 secunde pentru a selecta alte unghiuri ale

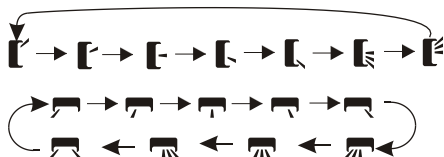

⚠ Nu poziționați niciodată clapetele manual, mecanismul delicat s-ar putea deteriora grav!

⚠ Nu introduceți niciodată degetele, bețele sau alte obiecte în orificiile de admisie sau evacuare a aerului. Un astfel de contact accidental cu piesele sub tensiune poate cauza daune sau vătămări imprevizibile.

### Funcția TURBO



Pentru a activa funcția turbo, apăsați TURBO butonul și va apărea pe afișaj. Apăsăți din nou pentru a anula această funcție.

În modul RĂCIRE/ÎNCĂLZIRE, atunci când selectați funcția TURBO, aparatul va trece în modul RĂCIRE rapidă sau ÎNCĂLZIRE rapidă și va aplica cea mai mare viteză a ventilatorului pentru a sufla un flux de aer puternic.

## TELECOMANDA

## Funcția MUTE

MUTE 

1. Apăsați butonul MUTE pentru a activa această funcție și pictograma  va apărea pe display. Repetați pentru a dezactiva funcția.
2. Pe timpul activării funcției MUTE, telecomanda va afișa viteza ventilatorului, iar unitatea interioară va funcționa la viteza cea mai mică a ventilatorului, pentru a reduce zgomotul.
3. Când apăsați butonul FAN/ TURBO/ SLEEP, funcția MUTE va fi anulată. Funcția MUTE nu poate fi activată pe timpul funcționării modului DRY.

## Funcția SLEEP

SLEEP 

Program de operare automată pre-setat.

Apăsați butonul SLEEP pentru a activa funcția SLEEP și pictograma  va apărea pe display. Apăsați din nou pentru a anula această funcție. După 10 ore de funcționare în modul de repaus, aparatul de aer condiționat va trece la modul de setare anterior.

## Funcția I FEEL (Opțional)

I FEEL 

Apăsați butonul I FEEL pentru a activa funcția și pictograma  va apărea pe display. Apăsați din nou pentru a anula această funcție. Această funcție permite telecomenzii să măsoare temperatura în locația sa actuală și să trimită acest semnal către aparatul de aer condiționat pentru a optimiza temperatura din jurul tău și a asigura confortul. Se va dezactiva automat 2 ore mai târziu.

## Funcția ECO

ECO 

În acest mod, aparatul setează automat funcționarea pentru a economisi energie.

Apăsați butonul ECO și pictograma  va apărea pe display, iar aparatul va funcționa în modul ECO. APĂSAȚI din nou pentru a anula funcția.

**Notă:** Funcția ECO este disponibilă în ambele moduri RĂCIRE și ÎNCĂLZIRE.

## Funcția DISPLAY (Afișaj interior)

DISPLAY

Porniți/ Opriți afișajul LED de pe panou.

Apăsați butonul DISPLAY pentru a stinge LED-ul de afișare pe panou. APĂSAȚI din nou pentru a porni afișajul LED.

## Funcția GEN (Opțional)



1. Porniți mai întâi unitatea interioară și apăsați lung butonul MUTE timp de 3 secunde pentru a activa și repetați pentru a dezactiva această funcție.
2. Sub această funcție, apăsați scurtbutonul MUTE pentru a selecta Tipul General L3 - L2 - L1 - OF.
3. Selectați OF și așteptați 2 secunde pentru a ieși din acesta.

## Resetare Wi-Fi (Opțional)

Dacă există o funcție Wi-Fi, resetați Wi-Fi după metodele de mai jos:

**Metoda 1:** Apăsați butonul DISPLAY de 6 ori în 8 secunde, apoi veți auzi 3 bipuri și CF sau AP vor fi afișate pe afișajul interior.



**Metoda 2:** Apăsați butonul ECO de 6 ori în 8 secunde, apoi veți auzi 3 bipuri și CF sau AP vor fi afișate pe afișajul interior.

**Metoda 3:** Apăsați prelungit împreună butonul MODE și  peste 3 secunde, apoi veți auzi 3 bipuri și CF sau AP vor fi afișate pe afișajul interior.

## TELECOMANDA

### Funcția SELF-CLEAN (Opțional)

Opțional dar pentru unele modele de aparate tip inverter.

Pentru a activa aceasta functie, inchideti unitatea interioara, apoi apasati butonul CLEAN si veti auzi un beep si pictograma  va apare pe LED-ul interior si  pe display.

1. Această funcție ajută la îndepărtarea murdăriei acumulate, bacteriilor etc. din evaporatorul interior.
2. Această funcție va rula aproximativ 30 de minute și va reveni la modul de pre-setare. Puteți apăsa butonul  pentru a anula această funcție în timpul procesului. Veți auzi 2 bipuri când programul este terminat sau anulat.

 Este normal să existe zgomot în timpul acestui proces de funcționare, deoarece materialele plastice se extind la căldură și se contractă la frig.

 Vă recomandăm să utilizați această funcție în următoarele condiții ambientale pentru a evita anumite caracteristici de protecție de siguranță

Unitate internă	Temp < 86 °F (30 °C)
Unitate externă	41°F(5°C) < Temp < 86 °F(30°C)

 Se recomandă utilizarea acestei funcții la fiecare 3 luni.

### 8°C Funcție de încălzire (opțional)

1. Apasati lung butonul ECO, peste 3 secunde, pentru a activa aceasta functie și  (46°F) vor apare pe display. Repetati pentru a dezactiva functia.
2. Această funcție va porni automat modul de încălzire atunci când temperatura camerei este mai mică de 8°C (46°F), și va reveni în standby dacă temperatura ajunge la 9°C (48°F).
3. Dacă temperatura camerei este mai mare de 18°C (64°F), aparatul va anula automat această funcție.

### Funcția GENTLE WIND (opțional)

1. Porniți unitatea interioară și treceți la modul RĂCIRE, apoi apăsați butonul GENTLE WIND sau apăsați lung FAN și MUTE împreună, timp de 3 secunde pentru a activa această funcție,  va apare pe afișaj.
2. Repeta procedura pentru a o dezactiva. Această funcție va închide automat clapetele verticale și vă va oferi senzația confortabilă de adiere usoară.

### Funcția HEALTH (Opțional)

1. Porniți unitatea interioară și apăsați butonul HEALTH, pentru a activa această funcție, va apare pe afișaj . Repeta procedura pentru a o dezactiva.
2. Când este inițiată funcția de HEALTH, Ionizatorul/ Plasma/ Ionizatorul bipolar/ Luminile UVC (în funcție de modele) vor fi activate.

### Funcția ANTI-MILDEW (Opțional)



Apasati butonul ANTI-MILDEW pentru a activa functia anti-mucegai si pictograma  va apare pe display.

Apăsați din nou pentru a anula această funcție. După ce rulați COOL/DRY mai mult de 30 de minute, puteți utiliza această funcție, unitatea va sufla aerul timp de aproximativ 15 minute pentru a usca părțile interioare pentru a evita mucegaiul, apoi unitatea se oprește.

**NOTĂ:** Funcția ANTI-MUCEGAI este disponibilă numai în Mod DRY/RĂCIRE.

## NOTES



**RADOX SRL** • J40/6203/2002 • C.I.F. RO 14764539 • Cap.soc. 3.500.000 lei  
București, Bd. Timișoara, nr 80, sector 6 • Tel/fax +40 21 444 07 41/42/43  
[www.radox.ro](http://www.radox.ro) • [www.radox-radiators.com](http://www.radox-radiators.com) • [radox@radox.ro](mailto:radox@radox.ro)